



## LA BORDURE PROFIL

En voiture s.v.p. ...

## UN ACCOSTAGE DIRECT EN TOUTE SÉCURITÉ GRÂCE À LA BORDURE PROFIL DE BIVOIS

Le terme «système à plancher bas» englobe l'ensemble des éléments du véhicule à plancher bas, mais également les éléments d'une station conçue en fonction du véhicule et de la topographie qui sont déterminants pour le voyageur. Ce terme est synonyme d'innovation et d'amélioration de l'offre dans le secteur des transports en commun, en particulier pour les personnes à mobilité réduite. Dans un premier temps, le système a été créé pour les tramways. Mais il a été très vite intégré dans les lignes d'autobus, pour y créer des conditions identiques.

- Lorsque l'autobus est conjugué au tramway.

La lacune horizontale doit être  $< 50$  mm et la lacune verticale  $< 35$  mm entre le seuil du bus et la station. Profil respecte ces dimensions, que ce soit pour les stations mixtes tramways, ou pour les stations individuellement réservées à un type de transport. C'est pourquoi elle est l'auxiliaire d'accostage idéale pour tous les autobus à plancher bas.

- Une conception judicieuse des surfaces.

La surface de la bordure est rainurée, pour répondre aux exigences des voyageurs malvoyants qui nécessitent une station moderne. Par ailleurs, les rainures forment une limite

visuelle harmonieuse entre la station et les rails ou la route, tout en offrant une plus grande sécurité de marche.

- Profil est une des composantes du système dit à «plancher bas». Profil est la liaison idéale entre les véhicules à «plancher bas» et les quais de station. Les cotes dimensionnelles de la bordure Profil sont parfaitement adaptées aux véhicules à «plancher bas».
- Profil offre une aide particulière à l'accostage. Par effet d'auto guidage, Profil permet d'accoster la station directement et en toute sécurité, tout en garantissant un alignement optimal.
- L'accès au véhicule et la descente ne posent aucun problème, car les distances horizontales et verticales entre les véhicules surbaissés (autobus/tramway) sont réduites de manière optimale.
- Les allées et venues des voyageurs sont facilitées, ce qui a pour effet de diminuer la période d'attente des véhicules à la station.
- L'utilisation des transports en commun est plus attrayante et plus sûre pour tous les passagers, en particulier pour les enfants et les personnes à mobilité réduite.

- La large surface de marche antidérapante accroît le facteur de sécurité et offre une délimitation optimale vers la rue ou vers le rail.
- La surface d'accostage de Profil est adaptée à la section du pneu et particulièrement lisse. Les pneus sont protégés, ce qui se répercute favorablement sur les importants coûts de remplacement des pneumatiques.
- Profil ne peut se déplacer, même en cas d'accostage direct, car le bus empiète sur la bordure et la soumet à une charge, avant que ne s'exercent les forces latérales, qui en théorie, peuvent à terme décoller une bordure classique.
- Aucun risque de franchissement de la bordure en cas d'accostage tangentiel.
- Profil résiste au gel et au sel de déneigement.
- Profil permet de concevoir des stations novatrices, durables et nécessitant une faible maintenance.

### SITUATION DE MISE EN OEUVRE ARRET DE BUS / CHAUSSEE

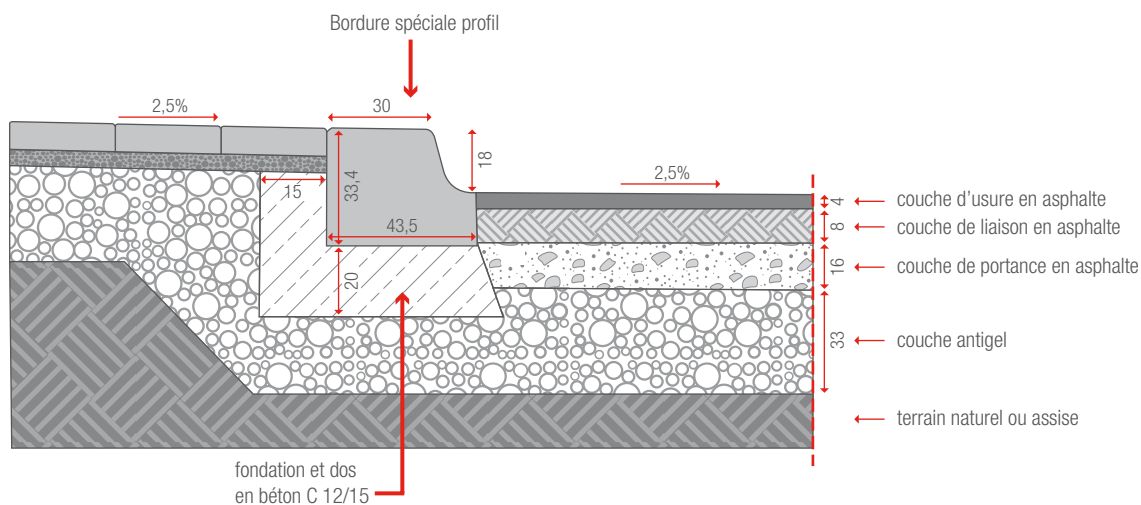

## BORDURE PROFIL

Type de base	Hauteur d'embarquement 16 / 18 / 21 / 24 [cm] Longueur standard: 100 cm (dimensions nominales joint inclus)
Transitions	Divers modèles et diverses hauteurs de raccordement sont possibles.
Set de rampe	Hauteur de raccordement: 3 cm (également disponible en 1 cm) «Pente : max. 6 % pour une longueur de rampe de 300 cm, 7,5 % pour une longueur de rampe de 200 cm.»
Bordure à pan coupé	Adaptée aux différences de niveau lors des raccordements ou devant les entrées privées. Hauteur de raccordement: 3 cm (également disponible en 1 cm)
Bordures courbes	Disponible en courbe extérieure et intérieure avec différents rayons et angles. «Rayons standard : 50 / 100 / 200 [ cm ] (uniquement convexe) De plus grands rayons sont possibles (tracé polygonal)»

## SURFACE BORDURE PROFIL

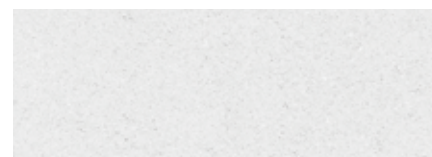

*blanc*

Pour les données du fabricant conformément à la norme DIN EN voir les fiches produit (disponibles sur demande).  
Programme de livraison standard conformément aux listes de prix régionales. Fabrication suivant projet sur demande. Contactez-nous.



## SYSTEMES DE CONCEPTION POUR UNE MOBILITE SANS BARRIERES

L'accessibilité et l'utilisation des transports publics doivent prendre en compte l'aspect de la mobilité sans barrières.

Les figures représentent une hauteur d'embarquement de 18 cm.

On entend par sans barrière une utilisation des transports publics autonome, sécurisée et sur un pied d'égalité par toutes les personnes quel que soit leur âge, en tenant compte de leurs différentes capacités, qu'ils soient à mobilité réduite ou non.

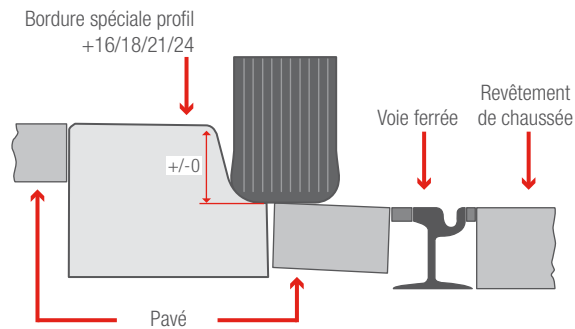

### BORDURE DE TRAVERSEE PROFIL

- sans barrière – vérifiée par le DIN
- rend possible la traversée sans barrière de la chaussée vers les trottoirs ou les pistes cyclables
- hauteur facilement franchissable en chaise roulante : «niveau ramené à 0» avec une hauteur de raccordement du trottoir à la bordure de 3 cm
- antidérapante grâce aux protubérances de sa surface

### EXEMPLE DE MISE EN ŒUVRE DE LA BORDURE DE TRAVERSEE PROFIL

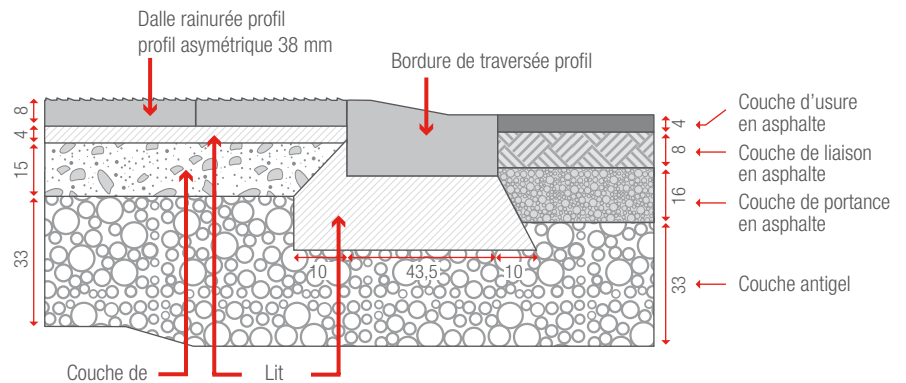

TYPE DE BASE

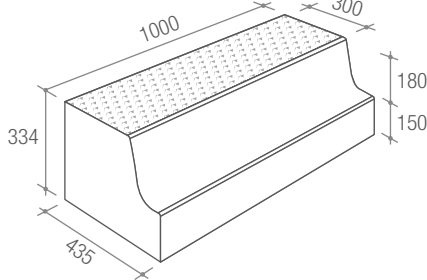

TRANSITIONS

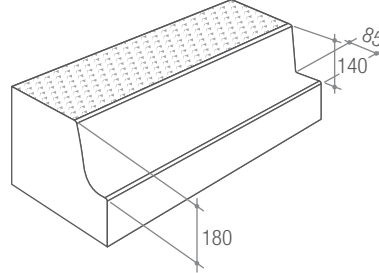

SET POUR RAMPE

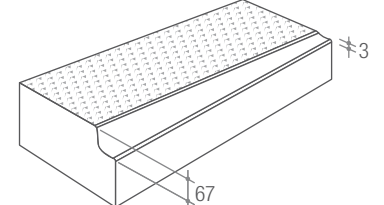

BORDURE A PAN COUPE

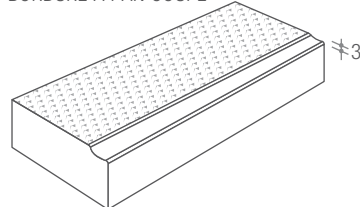

ÉLÉMENT DE COURBE

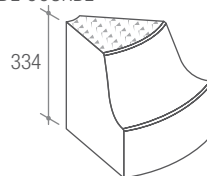

BORDURE DE TRAVERSEE PROFIL

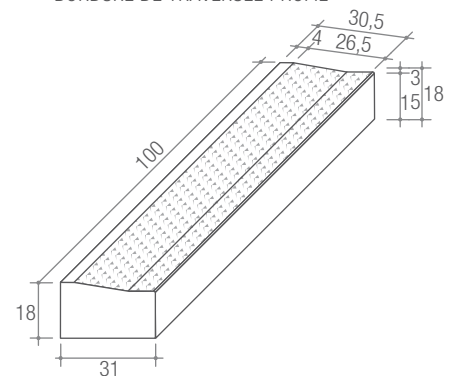

### BIVOIS

25, rue de Gerstheim  
67100 Strasbourg  
Tél.: 03.88.84.75.75  
Fax: 03.88.84.03.49

**BIVOIS**

*Des matériaux pour la vie*